

# ПАСПОРТ

A-3053

Стойка для штанг и аксессуаров



## 1. ВВЕДЕНИЕ

Техническое описание предназначено для изучения конструкции стойки для грифов. Оно содержит технические данные, необходимые для обеспечения правильной его эксплуатации.

## 2. НАЗНАЧЕНИЕ

Стойка предназначена для хранения грифов, а также небольших неразборных штанг для бицепса, в помещении общеобразовательных учреждений и спортивных секций. Схема сборки изделия представлена на **РИС.1**. Грифы и штанги в комплект не входят.

## 3. ТЕХНИЧЕСКИЕ ХАРАКТЕРИСТИКИ

Габаритные размеры:

Высота, мм	1195
Ширина, мм	600
Длина, мм	1065
Вес, кг	70
Максимальная нагрузка, кг	500

Несущая конструкция изготовлена из профиля 100x50 мм, толщина стенки 3 мм. Расстояние между осями опор грифа 250 мм. Покраска рамы выполнена методом порошковой окраски. Для предотвращения травм спортсменов на концах стойки и опорах для грифов установлены опоры из ПВХ. Для устранения скольжения изделие оснащено подпятниками из ПВХ.

## 4. КОМПЛЕКТ ПОСТАВКИ

№	Наименование	Кол-во, шт.
1	Стойка 1	1
2	Стойка 2	1
3	Связь 1	1
4	Связь 2	1
5	Поддон	1
6	Колпачек для шайбы М10	20
7	Шайба для колпачка М 10	20
8	Гайка М10	4
9	Болт М10x25	12
10	Опора 100x50	4
11	Винт под внутренний шестигранник М10x20	4
12	Болт М10x120	4

## 5. ИНСТРУКЦИЯ ПО СБОРКЕ

Сборка оборудования может проводиться предприятием – изготовителем или другими юридическими и физическими лицами, располагающими необходимой для этого материально-технической базой и квалификацией.

## 6. МЕРЫ БЕЗОПАСНОСТИ

Перед началом работы проверить все крепежные соединения, правильность сборки и надежность установки изделия. Эксплуатация изделия при неисправных или ослабленных элементах крепления не допускается. Периодически проверяйте состояние стойки, поверхности не должны иметь трещин. При обнаружении каких-либо неисправностей эксплуатацию прекратить до полного их устранения. Для исключения травмоопасных ситуаций снятие и установку штанг с нижних опор необходимо выполнять из положения "Сидя", избегая положения "Наклон".

## 7. ГАРАНТИЙНЫЕ ОБЯЗАТЕЛЬСТВА

Гарантийный срок эксплуатации – 12 месяцев со дня приобретения изделия потребителем.

Изготовитель оставляет за собой право на внесение изменений в конструкцию и комплектацию изделия, не отраженных в тексте паспорта, не влияющих на его эксплуатационные качества.

## 8. СВЕДЕНИЯ О ПРИЕМКЕ

Дата выпуска	
Дата продажи	

Печать организации поставщика / производителя

М.П.

РИС. 1

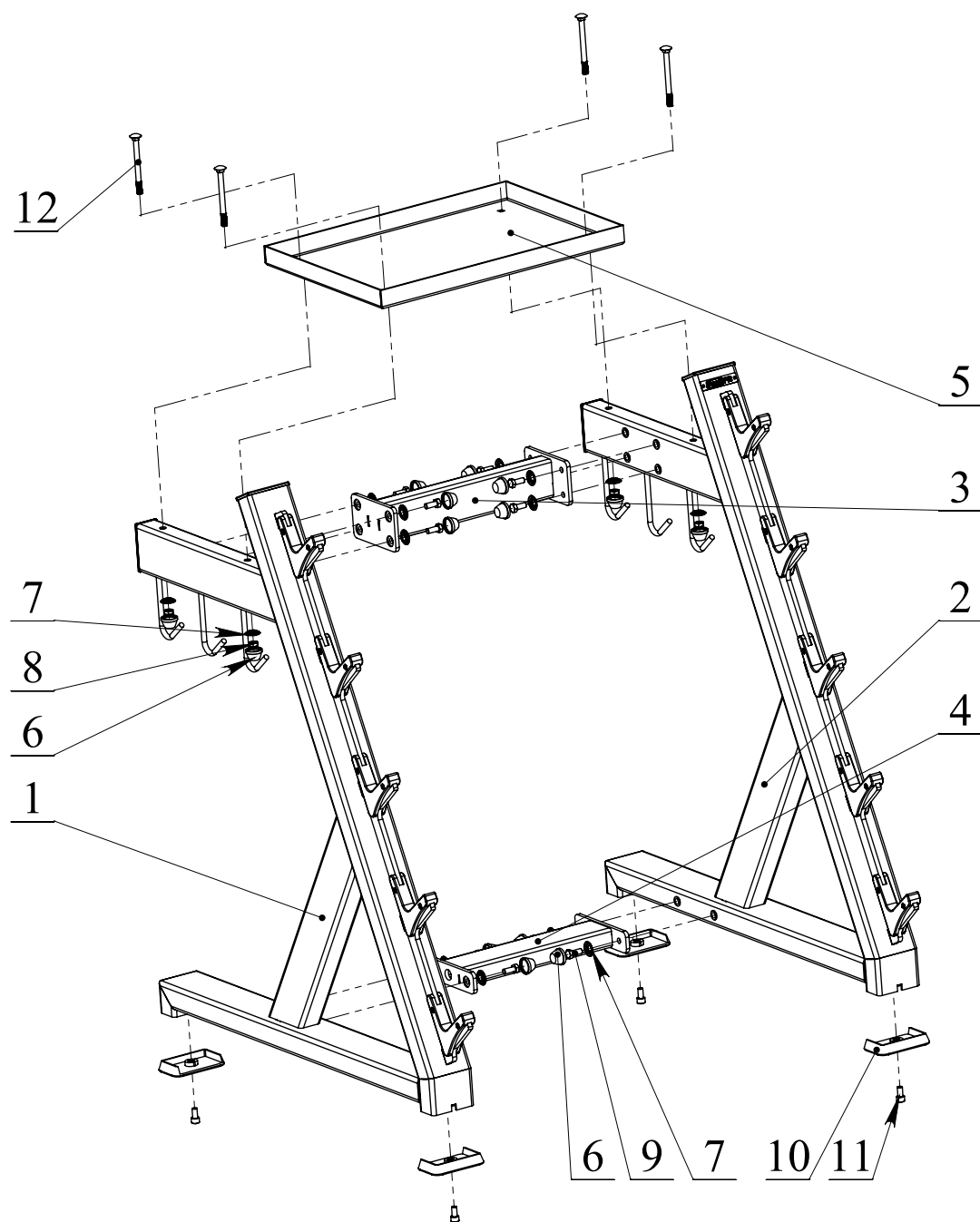

Поставщик / производитель: ООО «СПОРТ СЕРВИС»  
Юридический адрес: 634050, г. Томск, ул. Берёзовая, 2/2 стр. 3,  
тел./факс: (3822) 799-699, 8-800-200-66-36  
E-mail: [service@zavodsporta.ru](mailto:service@zavodsporta.ru)  
Сайт: [www.zavodsporta.ru](http://www.zavodsporta.ru)